

MITSUBISHI L200

TEHNIČKE KARAKTERISTIKE

■ Dostupno - Nije dostupno

	2.5-litarski DI-D 5-stepeni Manuelni menjač	2.5-litarski DI-D 5-stepeni manualni menjač	2.5-litarski DI-D 5-stepeni Automatski menjač
DOUBLE CAB			
INVITE +	■	-	-
INTENSE +	-	■	■
Motor	2.5L Common-rail Dizel sa direktnim ubrizgavanjem		
Tip	2,477		
Ukupna zapremina	cc		
Emisiona klasa	Euro-5		
Maks. snaga	100(136)/4,000	131(178)/3,750	131(178)/3,750
Maks. obrtni moment	314/2,000	400/2,000	350/1,800
Napajanje gorivom			
Tip goriva (oktana)	Dizel	Dizel	Dizel
Zapremina rezervoara	lit 75	lit 75	lit 75
Performanse			
Ubrzanje* (0-80km/h)	sek 9.2	sek 8.6	sek 9.5
Maks. brzina**	km/h 167	km/h 179	km/h 175
Potrosnja goriva*			
Grad	lit/100km 8.9	lit/100km 9.1	lit/100km 10.2
Otvoren put	lit/100km 6.8	lit/100km 7.0	lit/100km 7.6
Kombinovano	lit/100km 7.5	lit/100km 7.7	lit/100km 8.5
CO ₂ *, kombinovano	g/km 199	g/km 204	g/km 225
Kapacitet vuče (sa kočnicom)	kg 2,700	kg 2,700	kg 2,700
Kapacitet vuče (bez kočnice)	kg 750	kg 750	kg 750

Off Road vožnja

		Invite/Intense
Prilazni ugao	stepeni	32.7° / 33.4°
Odlazni ugao	stepeni	20.7° / 20.9°
Odlazni ugao (bez zadnjeg stepenika i odbojnika)	stepeni	24.7° / 24.9°
Ugao prelaženja prepreke (sa pragovima)	stepeni	24.4° / 23.8°
Ugao prelaženja prepreke (bez pragova)	stepeni	26.3° / 26.7°
Min. odstojanje od tla	mm	200 / 205
Max. bočni nagib	stepeni	45°
Uspon	stepeni	45°

Double Cab dimenzije

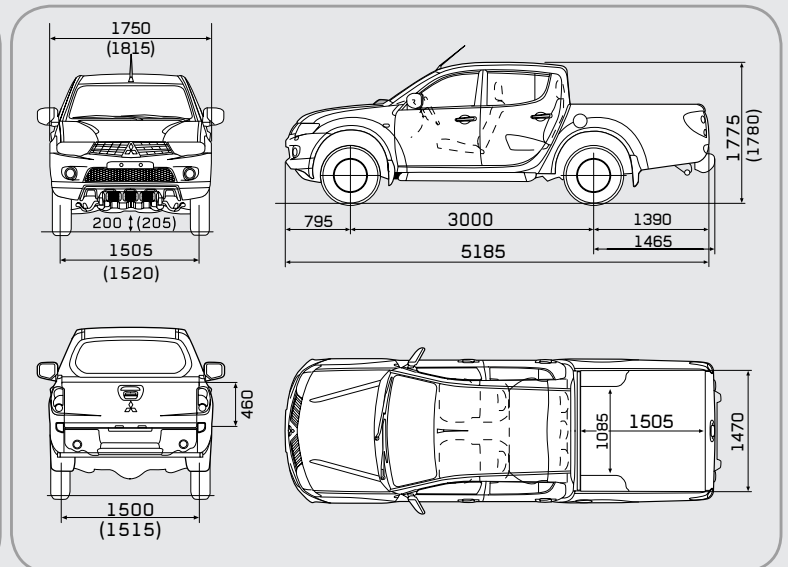

Sve mere su u milimetrima * sa zadnjim branikom (INTENSE/INSTYLE)
() Tip široki branik (INTENSE/INSTYLE)

Oslanjanje			
Napred	Nezavisno - jadac, kalem opruga		
Pozadi	kruta, eliptična lisnata opruga, iznad osovine		
Kočnice			
Napred	16" ventilirajući diskovi		
Pozadi	11.6 doboši		
Težina			
Masa praznog vozila*	kg 1,790	kg 1,900	kg 1,915
Dozvoljena ukupna masa	kg 2,850	kg 2,850	kg 2,850
Korisna nosivost	kg 1050	kg 950	kg 935

* Ubrzanje, potrošnja goriva, CO₂ i ukupna težina vozila mogu varirati u zavisnosti od paketa opreme

** Izmereno od strane Mitsubishi Motors korporacije